



機械隔膜式加藥機 OMNI 系列

- 用途：污、廢水加藥處理、製程加藥、紙廠加藥、冷卻水塔加藥處理
- 穩定、耐用、安裝容易、操作簡單、靜音、散熱快，每個泵浦皆經過測試確認壓力及流量。
- 壓力最大可達 150PSI (1.03Bar), 依個別型號而定
- 加藥量最大可達 476GPH (1800 LPH)依個別型號而定，精確度： $\pm 2\%$
- 當選配 MPC 控制器時，加藥調整比可達到 1000：1
- 適用環境溫度範圍：0°F 到 158°F (-18°C 到 70°C)
- 馬達功率及電壓：1/2HP(0.37kw) 220/380V, 50/60HZ, 3 Phase, IEC 71 B14 Frame, TEFC
1.5HP(1.1 kw) 220/380V, 50/60HZ, 3 Phase, IEC 90 B14 Frame, TEFC
- 可選配控制器(Metering Pump Controller=MPC)：
 - 1)在 4-20mA 訊號輸入下，可自動控制及顯示加藥量(LPH,GPH,SPM,%等)。
 - 2)手動控制衝程(Stroke)。
 - 3)MPC 為 IP56(NEMA 4X)防護等級。
附標準電線長度 1.3 公尺手持式的介面(Key Pad)連接泵浦做控制。
 - 4)可選配加長遙控，電線長度最高可到 300 公尺的手持式的介面(Key Pad)連接泵浦做控制。
 - 5)在使用數位式輸入及輸出時，可監視並控制儲藥桶液位，泵浦吐出量的確認，遙控泵浦的 ON(開)/OFF(關)、泵浦的警報狀況、泵浦的衝程計數、泵浦的自動/手動狀況。
- 材質構造：
 - 接液部份材質：標準材質：PVDF(DC2 to DC4)
標準材質：PVC(DC5);可選 PVDF
標準材質：PP(DC6 & DC7)
選擇材質：316SS(DC2 to DC5)
 - 閥座：PVDF
 - 閥球：Ceramic(陶瓷)
 - 膜片：PTFE(鐵弗龍)
 - 逆止閥：PVDF



Model (型號)	60Hz & MPC (60hz 時加藥量)		50 Hz (50hz 時加藥量)		Pressure(吐出壓力)		SPM(每分鐘衝程次數)		HP / Kw (馬力 / 功率)	Connection Size (連接管徑)
	GPH	LPH	GPH	LPH	PSIG	BAR	1725RPM	1425RPM		
DC2A	7	26.5	5.8	22.1	150	10.3	44	37	1/2 / 0.37	1/4"FNPT 或 軟管 1/2"OD
DC2B	14	53	11.7	44.1			88	73		
DC2C	24	90.8	20	75.7			150	125		
DC3B	32	121	27	102.3	75	5.1	88	73	1/2 / 0.37	1/2"FNPT 或 1/2"FBSPT
DC3C	56	212	46.4	175.6			150	125		
DC4B	42	159	34.9	132.1	150	10.3	117	97	1/2 / 0.37	1/2"FNPT 或 1/2"FBSPT
DC4C	65	246	52	196.8			175	146		
DC4D	83	314	66.6	252			223	186		
DC5C	108	408.8	88	333.1	90	6.2	175	146	1/2 / 0.37	1"FNPT 或 1"FBSPT
DC5D	138	522	115	435.3			223	186		
DC6C	212	804	177	670	45	3	175	146	1/2 / 0.37	1"FNPT 或 1"FBSPT
DC6D	266	1008	222	840			223	186		
DC7C	380	1440	317	1200	60	4	175	146	1.5 / 1.1	1.5"FNPT 法蘭式 Flange
DC7D	476	1800	396	1500			223	186		

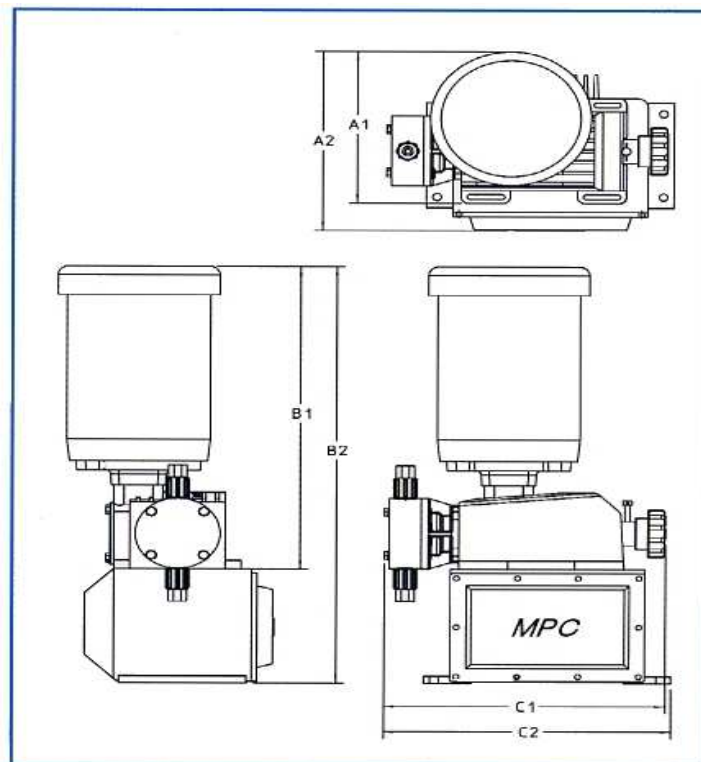

Model	A1		A2 (MPC)		B1		B2 (MPC)		C1		C2 (MPC)		Weight*	
	(in.)	(mm)	(in.)	(mm)	(in.)	(mm)	(in.)	(mm)	(in.)	(mm)	(in.)	(mm)	(lbs.)	(kg)
DC2	6.9	175.3	8.5	215.9	14.6	370.8	21.1	535.9	13.1	332.7	13.3	337.8	13	5.8
DC3	6.9	175.3	8.5	215.9	14.6	370.8	21.1	535.9	13.9	353.1	14.2	360.7	17	7.7
DC4	7.6	193.0	9.1	231.1	14.9	378.5	21.4	543.6	15.0	381.0	15.0	381.0	22	9.9
DC5	7.6	193.0	9.1	231.1	14.9	378.5	21.4	543.6	15.3	388.6	15.3	388.6	25	11.3

All weight without motors. *Weight shown is without MPC and motor. With MPC add 18.3 lbs. / 8.3 kg.

**上述重量為不含馬達及 MPC 控制器時的重量,附 MPC 控制器時則重量增加 8.3Kg(公斤)

瑞順企業股份有限公司

台北市中正區重慶南路一段 121 號 4 樓之 9

TEL : 02-2331-1097

FAX : 02-2331-9629